

- 1mm単位で自由なサイズを指定可能なフリーサイズケースです。
- 実働3日目発送の短納期でオリジナルケースが作製可能です。
- 裏面導通処理のアルミ板に変更致しました。内面が導通となりますので、アースやグランドが取り易くなります。
- フリーサイズケースへ穴加工をした場合実働5日目発送です。

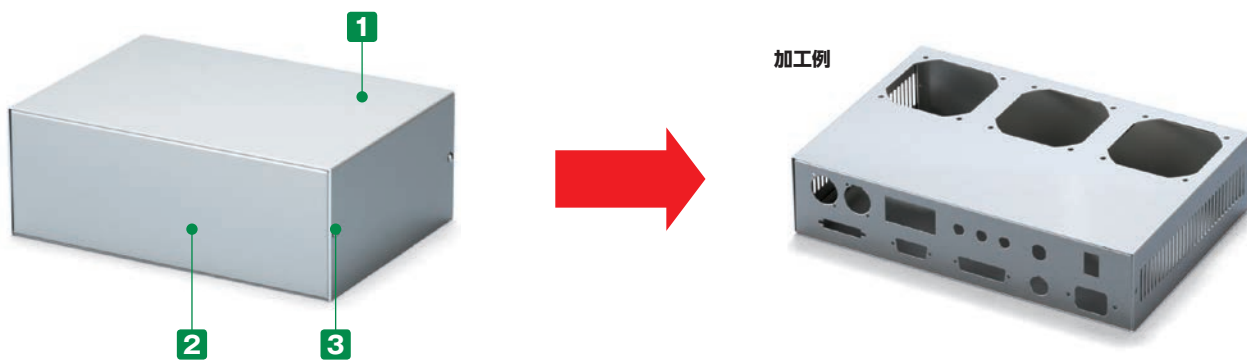

- ※ 製品の内面（導通処理面）は特性上、加工時に付く傷や油跡がございますが、良品としております。
- フリーサイズケースと穴加工をセットでご注文いただいた場合、通常の追加加工と比べ穴加工費が割安です。
- * 穴加工をご依頼の際はCADデータまたは図面（スケッチ図可）を添付して下さい。お見積り致します。（詳細はP9-114の『フリーサイズケース 追加加工・印刷のカスタマイズ』をご覧ください。）
- 穴加工図をCADデータ（DXF/DWG）でご依頼いただくと**5%割引**、リピート注文品は更に**5%割引**致します。
- サイズにより標準品「MBシリーズ」に取扱いがあるものがございます。
- ※ 同サイズの場合、MBシリーズでご注文いただいたほうが価格は安いです。詳しくは「MBシリーズ」P8-20の表をご覧ください。

構成内容

No.	名称	個数	材質	色 / 表面処理
1	カバー	1	アルミ板 A1100P	表面メタリックシルバー塗装、裏面導通処理
2	シャーシ	1	アルミ板 A1100P	表面メタリックシルバー塗装、裏面導通処理
3	取付ビス(トラスM3×5)	4 / 6	真ちゅう	ニッケルメッキ
	ワッシャー(M3用平ワッシャー)	4 / 6	真ちゅう	ニッケルメッキ

- カバー・シャーシは片面保護シート付です。目立ちにくいのでご注意ください。

1 サイズ選定

三方向1mm単位のフリーサイズでご指定いただけます。

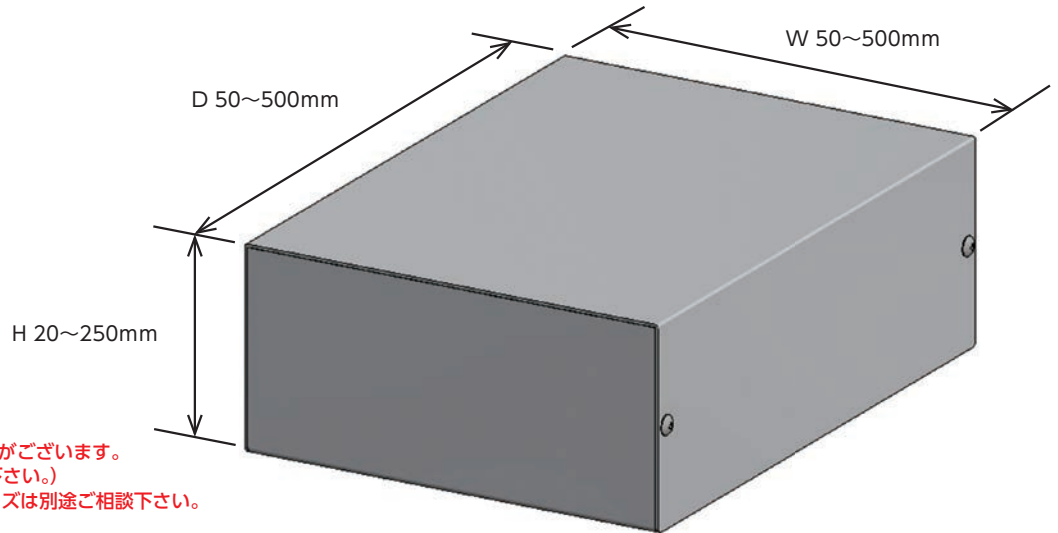

注意：H寸法はW・D寸法により制限がございます。
(詳細はP9-59の表をご参照下さい。)
寸法範囲以下または以上のサイズは別途ご相談下さい。

■ 板厚とシャーシ構造はサイズにより下記仕様になります。
(P9-59の標準価格表をご参照下さい。)

シャーシタイプ A (補強なし)

[A10]タイプ
W200・H100・D500 以下 補強なし (A) 板厚 1.0mm シャーシタイプ・板厚 [A10]

シャーシタイプ B (補強あり)

[B12]タイプ	[B15]タイプ
W300・H225・D400 以下 補強あり (B) 板厚 1.2mm シャーシタイプ・板厚 [B12]	W500・H250・D500 以下 補強あり (B) 板厚 1.5mm シャーシタイプ・板厚 [B15]

型番記入方法

ご注文の際は □ 内へ 1 の選択項目にあったご希望のサイズを記入して下さい。

ケース型番
(ご注文例)

MBF

122	-	70	-	130	A	10
W		H		D	シャーシタイプ	板厚

納期

実働3日目発送(穴加工無し)
実働5日目発送(穴加工付)

受注日および土・日・祭日は実働日に含まれません。
納期は基準納期です。数量、追加加工内容によっては変わることがございます。

価格

標準価格表P9-59をご覧ください。

型番目次/
Photo
INDEX

プラスチック
ケース

キャリング
ケース

防水・防塵
樹脂ボックス

防水・防塵
アルミ/
ステンレス
ボックス

端子ボックス/
防水コネクタ/
ケーブル
グラブド

アルミ
フレーム/
ヒートシンク
ケース

アルミサッシ
ケース

メタル
ケース

フリーサイズ
ケース/
フリーサイズ
パネル

ラックケース/
サブラック

機板/
ラックパネル

電池ホルダー/
電池ボックス

アクセサリ
/機構部品

カスタム製品

技術資料/
各種ご案内

標準価格表

1台～3台までは同単価です。

4台以上の場合、お見積りはお引合確認後、早急にご回答致します。

4台以上は数量が増えるごとに単価が下がります。

お引き合いについてはP9-111～112の引き合いフォーマットをご利用下さい。

[A10]タイプ 補強なし板厚1.0mm

[B12]タイプ 補強あり板厚1.2mm

[B15]タイプ 補強あり板厚1.5mm

■「-」のサイズはお受けできません。

価格例

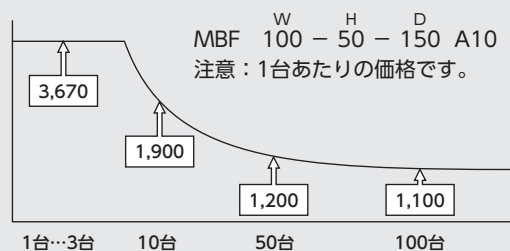

W	H	D	ビス4ヶ所止め										ビス6ヶ所止め							
			50~79	80~99	100~125	126~150	151~175	176~200	201~225	226~250	251~275	276~300	301~325	326~350	351~375	376~400	401~425	426~450	451~475	476~500
50~99	20~35	35	3,320	3,360	3,410	3,470	3,550	3,610	3,710	3,760	4,130	4,180	4,280	4,340	4,570	4,610	4,840	4,870	5,440	5,490
	36~50	50	-	3,410	3,470	3,530	3,620	3,680	3,780	3,840	4,210	4,270	5,270	5,360	5,590	5,660	7,380	7,470	8,080	8,180
100~150	20~50	50	3,470	3,530	3,600	3,670	3,790	3,870	5,160	5,250	5,380	5,480	7,090	7,210	7,500	7,620	8,110	8,220	8,710	8,830
	51~75	75	-	-	3,750	3,840	3,950	4,330	5,380	5,480	5,620	5,720	7,430	7,560	7,910	8,210	8,530	8,680	9,200	9,360
151~200	76~100	100	-	-	-	3,950	4,350	4,460	5,550	5,650	5,820	5,910	7,720	7,870	8,390	8,530	8,870	9,030	9,570	9,720
	20~50	50	-	3,670	3,760	3,870	4,270	4,370	5,450	5,560	5,720	5,830	7,590	7,740	8,250	8,400	8,760	8,910	9,450	9,610
	51~75	75	-	-	3,940	4,310	4,470	4,580	5,700	5,820	5,990	6,110	7,970	8,300	8,680	8,850	9,230	9,390	9,990	10,160
201~250	76~100	100	-	-	-	5,380	5,580	5,700	5,890	6,020	6,200	6,340	8,450	8,630	9,030	9,200	9,590	9,770	10,400	10,570
	101~125	125	-	-	-	-	5,790	5,940	6,140	6,280	6,480	6,800	8,830	9,030	9,450	9,630	10,080	10,250	10,940	11,300
	126~150	150	-	-	-	-	-	6,110	6,340	6,480	6,870	7,020	9,150	9,360	9,790	9,990	10,440	10,640	11,510	11,720
301~350	20~50	50	-	4,700	5,110	5,250	5,430	5,560	5,760	5,890	6,070	6,200	8,270	8,430	8,830	9,020	9,420	9,590	10,200	10,370
	51~75	75	-	-	5,330	5,480	5,680	5,820	6,020	6,170	6,360	6,680	8,680	8,860	9,310	9,490	9,910	10,110	10,790	11,150
	76~100	100	-	-	-	5,650	5,880	6,020	6,230	6,400	6,760	6,910	9,020	9,220	9,660	9,880	10,310	10,530	11,390	11,590
401~450	101~125	125	-	-	-	-	-	6,120	6,280	6,510	6,840	7,080	7,250	9,440	9,650	10,120	10,350	10,840	11,220	11,970
	126~150	150	-	-	-	-	-	-	6,480	6,880	7,070	7,300	7,480	9,770	10,010	10,500	10,740	11,400	11,650	12,400
	151~175	175	-	-	-	-	-	-	-	7,160	7,340	7,610	7,790	10,180	10,440	10,960	11,390	11,910	12,170	12,980
501~550	176~200	200	-	-	-	-	-	-	-	-	7,560	7,840	8,020	10,530	10,790	11,510	11,760	12,310	12,580	13,420
	20~50	50	-	5,160	5,310	5,450	5,680	5,830	6,050	6,200	6,570	6,740	8,770	8,970	9,420	9,620	10,050	10,250	11,120	11,330
	51~75	75	-	-	5,560	5,720	5,960	6,120	6,350	6,680	6,900	7,080	9,220	9,430	9,910	10,120	10,620	11,000	11,740	11,970
601~650	76~100	100	-	-	-	5,940	6,170	6,340	6,750	6,930	7,160	7,330	9,570	9,820	10,300	10,540	11,210	11,430	12,190	12,430
	101~125	125	-	-	-	-	6,440	6,800	7,040	7,250	7,490	7,670	10,040	10,290	10,810	11,220	11,760	12,010	12,830	13,090
	126~150	150	-	-	-	-	-	7,020	7,280	7,480	7,740	7,940	10,400	10,660	11,380	11,650	12,190	12,450	13,280	13,550
701~750	151~175	175	-	-	-	-	-	-	7,590	7,790	8,070	8,280	10,860	11,300	11,880	12,170	12,740	13,030	13,910	14,180
	176~200	200	-	-	-	-	-	-	-	8,020	8,330	8,560	11,390	11,670	12,280	12,570	13,160	13,450	14,360	14,660
	201~225	225	-	-	-	-	-	-	-	-	10,290	10,760	14,160	14,560	15,400	15,800	16,650	17,050	18,340	18,920
801~850	20~50	50	-	-	-	7,200	7,490	7,730	8,190	8,430	8,730	8,960	9,260	9,500	9,990	10,220	10,880	11,120	11,860	12,080
	51~75	75	-	-	-	7,550	7,880	8,300	8,610	8,860	9,170	9,430	9,760	9,990	10,530	10,940	11,480	11,720	12,530	12,790
	76~100	100	-	-	-	-	8,350	8,610	8,960	9,200	9,550	9,790	10,160	10,410	11,120	11,390	11,930	12,190	13,020	13,280
	101~125	125	-	-	-	-	8,730	9,020	9,370	9,630	9,990	10,250	10,630	11,080	11,660	11,940	12,520	12,800	13,690	13,960
	126~150	150	-	-	-	-	-	9,330	9,700	9,990	10,360	10,640	11,200	11,490	12,080	12,370	12,980	13,260	14,170	14,460
901~950	151~175	175	-	-	-	-	-	-	10,110	10,420	10,810	11,280	11,680	11,990	12,630	12,920	13,560	13,880	14,830	15,320
	176~200	200	-	-	-	-	-	-	-	10,790	11,340	11,660	12,070	12,400	13,050	13,370	14,020	14,340	15,490	15,800
	201~225	225	-	-	-	-	-	-	-	-	14,110	14,560	15,120	15,560	16,480	16,930	17,840	18,470	19,840	20,280
	226~250	250	-	-	-	-	-	-	-	-	-	17,940	18,700	19,290	20,470	21,060	22,420	23,030	24,760	25,370
	20~50	50	-	-	-	7,620	8,130	8,400	8,740	8,990	9,330	9,610	9,960	10,230	10,990	11,250	11,840	12,110	13,030	13,280
1001~1050	51~75	75	-	-	-	8,190	8,570	8,830	9,200	9,490	9,840	10,120	10,500	10,940	11,590	11,860	12,510	12,770	13,780	14,050
	76~100	100	-	-	-	-	8,910	9,190	9,570	9,850	10,240	10,530	11,090	11,390	12,020	12,330	12,980	13,260	14,290	14,570
	101~125	125	-	-	-	-	9,320	9,630	10,040	10,340	10,750	11,220	11,620	11,940	12,640	12,930	13,630	13,950	15,050	15,510
	126~150	150	-	-	-	-	-	9,970	10,410	10,710	11,320	11,620	12,060	12,370	13,090	13,420	14,120	14,430	15,720	16,050
	151~175	175	-	-	-	-	-	-	10,870	11,380	11,820	12,140	12,590	12,930	13,690	14,020	14,770	15,280	16,470	16,820
1101~1150	176~200	200	-	-	-	-	-	-	-	11,740	12,250	12,540	13,030	13,370	14,140	14,480	15,430	15,780	16,980	17,330
	201~225	225	-	-	-	-	-	-	-	-	15,320	15,800	16,450	16,930	18,020	18,680	19,740	20,240	21,910	22,400
	226~250	250	-	-	-	-	-	-	-	-	-	19,560	20,430	21,090	22,630	23,280	24,660	25,320	27,440	28,100
	20~50	50	-	-	-	8,210	8,610	8,890	9,270	9,570	9,960	10,240	10,820	11,120	11,800	12,110	12,790	13,090	14,170	14,470
	51~75	75	-	-	-	8,670	9,090	9,380	9,790	10,110	10,510	10,990	11,420	11,720	12,470	12,770	13,510	13,830	15,020	15,490
1201~1250	76~100	100	-	-	-	-	9,440	9,770	10,180	10,510	11,100	11,430	11,860	12,190	12,940	13,280	14,030	14,350	15,730	16,050
	101~125	125	-	-	-	-	9,910	10,250	10,700	11,210	11,670	12,000	12,460	12,800	13,620	13,950	14,760	15,270	16,570	16,890
	126~150	150	-	-	-	-	-	10,630	11,270	11,620	12,080	12,450	12,920	13,260	14,090	14,430	15,330	15,790	17,100	17,440
	151~175	175	-	-	-	-	-	-	11,790	12,140	12,650	13,020	13,510	13,880	14,750	15,280	16,170	16,530	17,940	18,300
	176~200	200	-	-	-	-	-	-	-	12,570	13,070	13,440	13,960	14,340	15,400	15,780	16,690	17,050	18,470	18,860
1301~1350	201~225	225	-	-	-	-	-	-	-	-	16,520	17,050	17,770	18,470	19,720	20,240	21,490	22,020	24,000	24,520
	226~250	250	-	-	-	-	-	-	-	-	-	21,200	22,310	23,030	24,630	25,320	26,930	27,620	30,110	30,810
	20~50	50	-	-	-	8,810	9,270	9,590	10,050	10,360	10,990	11,300	11,780	12,080	12,970	13,280	14,160	14,470	16,060	16,370
	51~75	75	-	-	-	9,330	9,820	10,160	10,630	11,140	11,620	11,950	12,450	12,790	13,720	14,050	14,990	15,490	17,040	17,370
	76~100	100	-	-	-	-	10,220	10,560	11,220	11,590	12,070	12,410	12,930	13,280	14,230	14,570	15,710	16,050	17,610	17,950
1401~1450	101~125	125	-	-	-	-	10,760	11,300	11,820	12,180	12,710	13,070	13,610	13,960	14,990	15,510	16,530	16,890	18,590	18,940
	126~150	150	-	-	-	-	-	11,710	12,240	12,600	13,160	13,530	14,080	14,460	15,66					

外觀寸法図

[A10]タイプ

補強なし板厚1.0mm

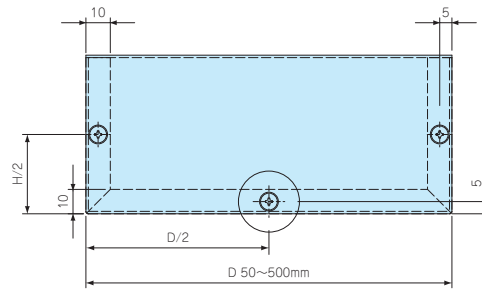
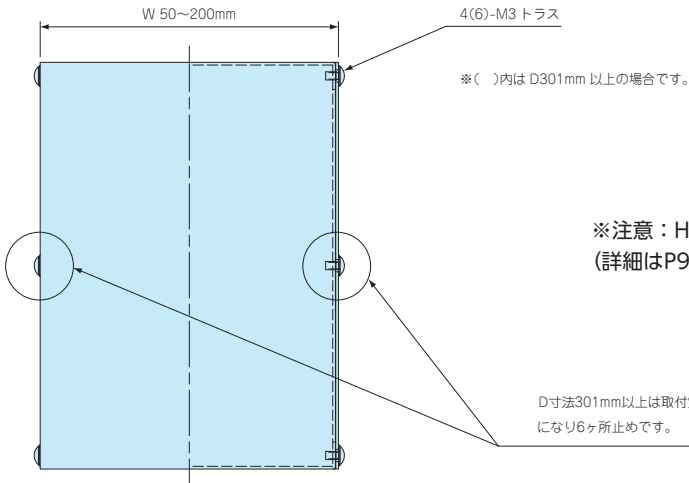

[B12]タイプ

補強あり板厚1.2mm

[B15]タイプ

補強あり板厚1.5mm

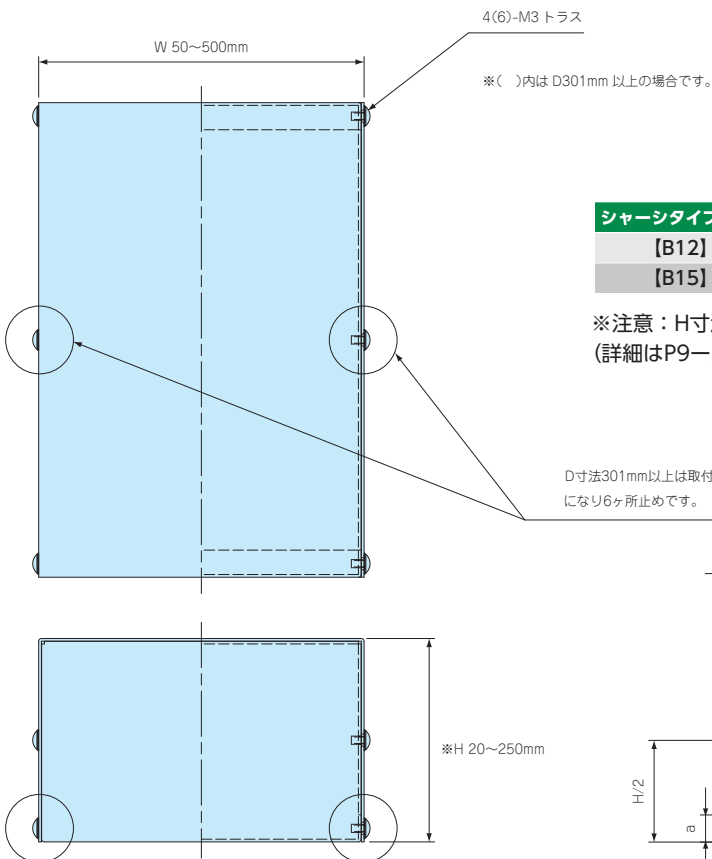

シャーシタイプ・板厚	a	b
[B12]	10	5
[B15]	12	6

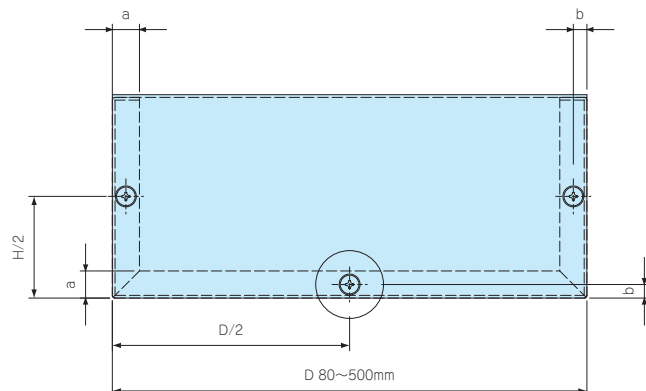



導通製品

フリーサイズケース

型番目次/
Photo
INDEX

プラスチック
ケース

キャリング
ケース

防水・防塵
樹脂ボックス

防水・防塵
アルミ/
ステンレス
ボックス

端子ボックス/
防水コネクタ/
ケーブル
グランド

アルミ
フレーム/
ヒートシンク
ケース

アルミサッシ
ケース

メタル
ケース

フリーサイズ
ケース/
フリーサイズ
パネル

ラックケース/
サブラック

棚板/
ラックパネル

電池ホルダー/
電池ボックス

アクセサリ
/機構部品

カスタム製品

技術資料/
各種ご案内



- 1mm単位で自由なサイズを指定可能なフリーサイズケースです。
- 耐食・耐塩・耐薬品に優れたステンレス (SUS304) ケースです。
- 内部及び外部からの電磁波の低減に効果的なケースです。
- 医療関連・食品工場・クリーンルーム等の機器のケースとして最適です。

加工例

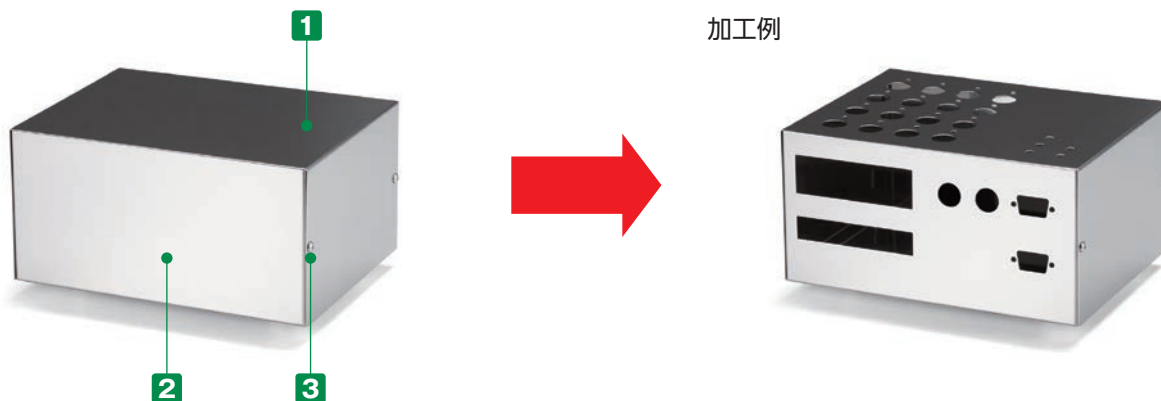

- 実働7日目発送でオリジナルケースが作製可能です。
- フリーサイズケースへ穴加工をしても実働7日目発送です。
- カスタム製品 (穴加工・インクジェット印刷・シルク印刷・塗装) についてはP14-1~51をご覧ください。
- 穴加工図をCADデータ (DXF/DWG) でご依頼いただくと5%割引、リピート注文品は更に5%割引致します。

構成内容

No.	名称	個数	材質	表面処理
1	カバー	1	ステンレス SUS304	BA
2	シャーシ	1	ステンレス SUS304	BA
3	取付ビス (トラスM3×5)	4 / 6	ステンレス	無処理

- カバー・シャーシは片面保護シート付です。

1 サイズ選定

三方向1mm単位のフリーサイズでご指定いただけます。

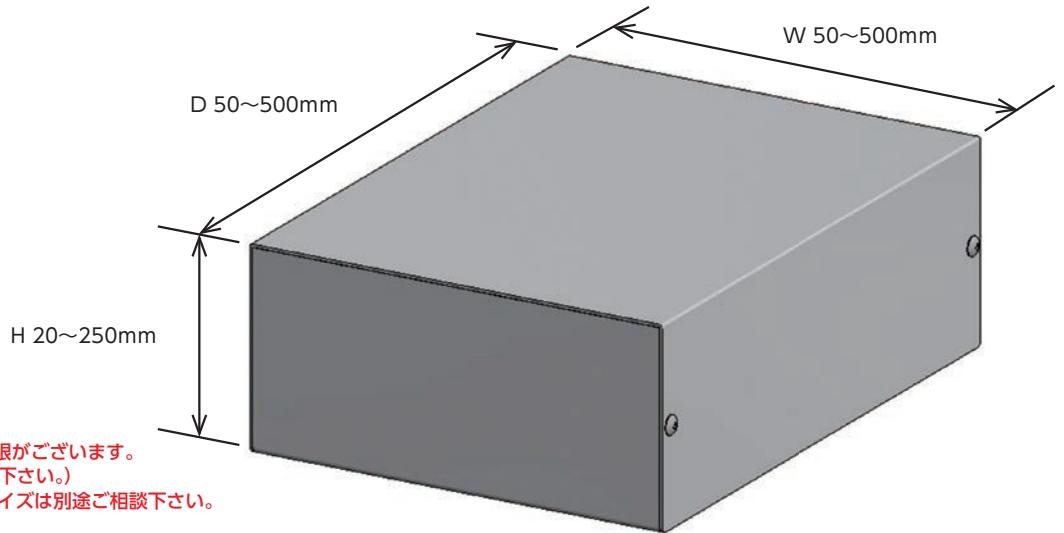

注意：H寸法はW・D寸法により制限がございます。
(詳細はP9-63の表をご参照下さい。)
寸法範囲以下または以上のサイズは別途ご相談下さい。

■ 板厚とシャーシ構造はサイズにより下記仕様になります。
(P9-63の標準価格表をご参照下さい。)

シャーシタイプ A (補強なし)

【A08】タイプ
W200・H100・D500 以下 補強なし (A) 板厚 0.8mm シャーシタイプ・板厚 【A08】

シャーシタイプ B (補強あり)

【B10】タイプ	【B12】タイプ
W300・H225・D400 以下 補強あり (B) 板厚 1.0mm シャーシタイプ・板厚 【B10】	W500・H250・D500 以下 補強あり (B) 板厚 1.2mm シャーシタイプ・板厚 【B12】

型番記入方法

ご注文の際は □ 内へ 1 の選択項目にあったご希望のサイズを記入して下さい。

ケース型番 MBS 122 - 70 - 130 A 08

(ご注文例) W H D シャーシタイプ 板厚

納期

実働7日目発送 (穴加工無し、穴加工付き共に) 受注日および土・日・祭日は実働日に含まれません。納期は基準納期です。数量、追加工内容によっては変わることがございます。

価格

標準価格表P9-63をご覧ください。

型番目次/
Photo
INDEX

プラスチック
ケース

キャリング
ケース

防水・防塵
樹脂ボックス

防水・防塵
アルミ/
ステンレス
ボックス

端子ボックス/
防水コネクタ/
ケーブル
グラブド

アルミ
フレーム/
ヒートシンク
ケース

アルミサッシ
ケース

メタル
ケース

フリーサイズ
ケース/
フリーサイズ
パネル

ラックケース/
サブラック

機板/
ラックパネル

電池ホルダー/
電池ボックス

アクセサリ
/ 機構部品

カスタム製品

技術資料/
各種ご案内

標準価格表

1台～3台までは同単価です。

4台以上の場合、お見積りはお引合確認後、早急にご回答致します。

4台以上は数量が増えるごとに単価が下がります。

お引き合いについてはP9-111～112の引き合いフォーマットをご利用下さい。

- [A08]タイプ 補強なし板厚0.8mm
[B10]タイプ 補強あり板厚1.0mm
[B12]タイプ 補強あり板厚1.2mm

価格例

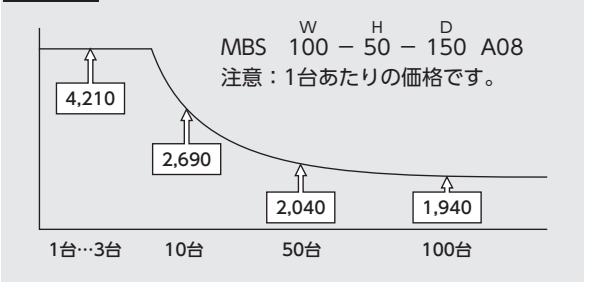

「-」のサイズはお受けできません。

Main price table with columns for W, H, D, and various case types (ビス4ヶ所止め, ビス6ヶ所止め) and their corresponding prices.

※表示の価格は改定後の価格です。

外觀寸法図

[A08]タイプ

補強なし板厚0.8mm

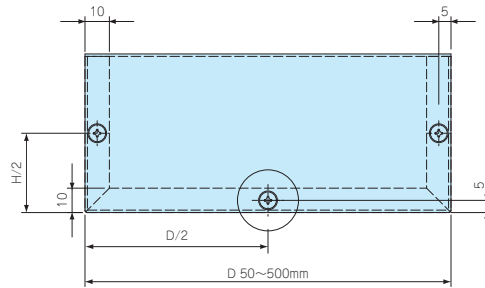
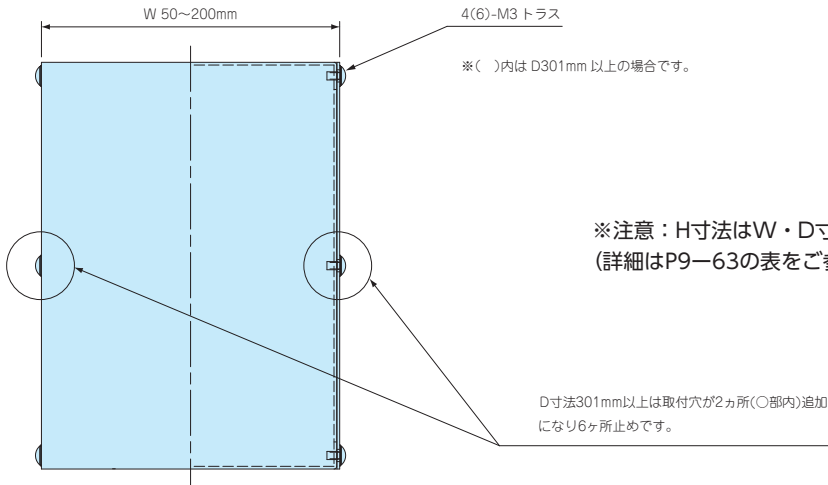

[B10]タイプ

補強あり板厚1.0mm

[B12]タイプ

補強あり板厚1.2mm

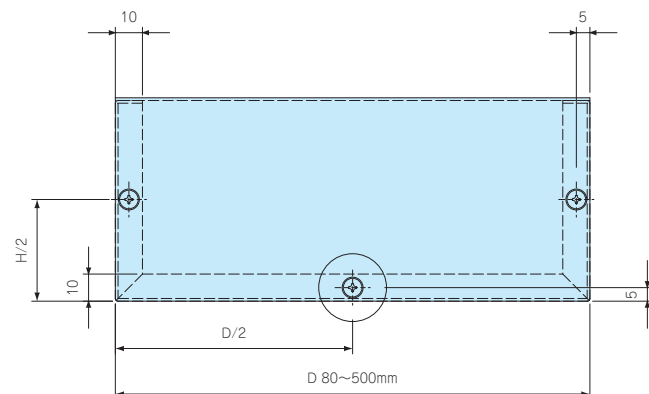
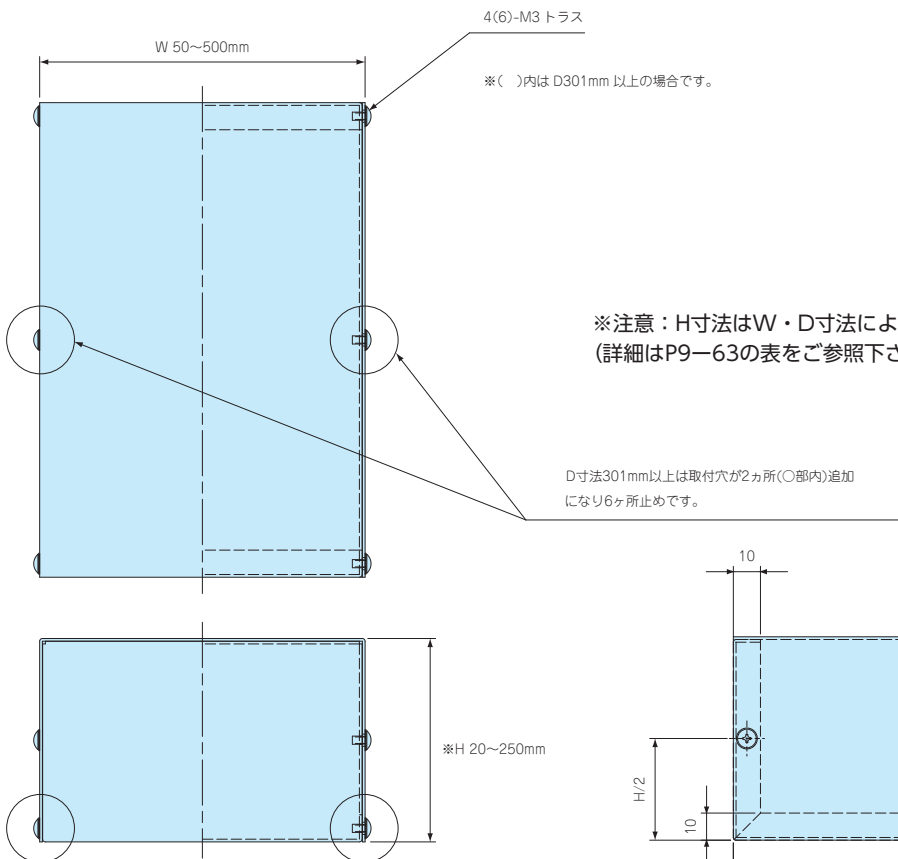

型番目次/
Photo
INDEX

プラスチック
ケース

キャリング
ケース

防水・防塵
樹脂ボックス

防水・防塵
アルミ/
ステンレス
ボックス

端子ボックス/
防水コネクタ/
ケーブル
グラウンド

アルミ
フレーム/
ヒートシンク
ケース

アルミサッシ
ケース

メタル
ケース

フリーサイズ
ケース/
フリーサイズ
パネル

ラックケース/
サブラック

機板/
ラックパネル

電池ホルダー/
電池ボックス

アクセサリ
/機構部品

カスタム製品

技術資料/
各種ご案内

T-600

M3インサートナット入り貼付ボス



- 両面テープにより容易に貼り付けできる貼付ボスです。ボスのないケース・ボックスに基板やシャーシを取付ける事ができます。
- 取付けの際は貼り付ける面のゴミを取り除き、脱脂洗浄を行って下さい。
- 1度貼り付けた両面テープは再度貼り付けることは出来ません。

■ 製品のCADデータはホームページよりダウンロード可能です。

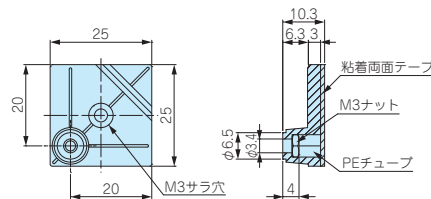

テクニカルデータ	
締付トルク : 0.4N・m(推奨)	

型番・標準価格

■ 材質 / 色 : ABS (UL94HB) / ブラック

型番	自重 (g)	入数	標準価格 / 袋
T-600	2.6 (1個)	10 / 袋	660

T-700

M4インサートナット入り貼付ボス

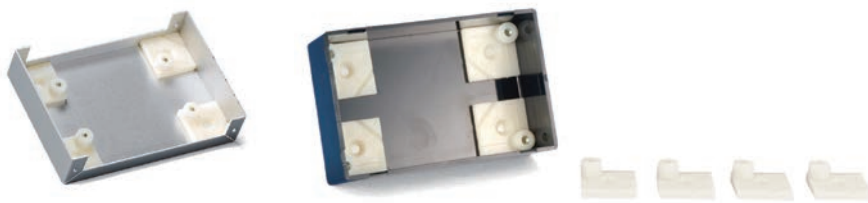

- 両面テープにより容易に貼り付けできる貼付ボスです。ボスのないケース・ボックスに基板やシャーシを取付ける事ができます。
- 取付けの際は貼り付ける面のゴミを取り除き、脱脂洗浄を行って下さい。
- 1度貼り付けた両面テープは再度貼り付けることは出来ません。

■ 製品のCADデータはホームページよりダウンロード可能です。

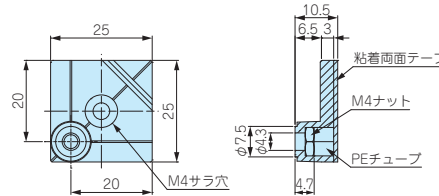

テクニカルデータ	
締付トルク : 0.81N・m(推奨)	

型番・標準価格

■ 材質 / 色 : ABS (UL94HB) / ナチュラル

型番	自重 (g)	入数	標準価格 / 袋
T-700	2.6 (1個)	10 / 袋	720

ASR SERIES

貼付ボス



- M3タッピングビス固定用の貼付ボスです。基板取付けの際はタッピングビスEM-3、EM-3-6をご利用下さい。(P1-124)
- 取付けの際は貼り付ける面のゴミを取り除き、脱脂洗浄を行って下さい。
- 1度貼り付けた両面テープは再度貼り付けることは出来ません。

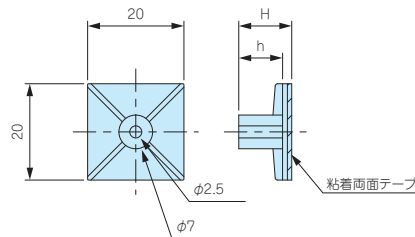

型番・寸法・標準価格

■ 材質 / 色 : ナイロン66 (UL94V-2) / ナチュラル

型番	H	h	自重 (g)	入数	標準価格 / 袋
ASR- 5	5.1	3.1	0.9 (1個)	10 / 袋	310
ASR- 6	6.4	4.4	1.0 (1個)	10 / 袋	310
ASR- 7	7.2	5.1	0.9 (1個)	10 / 袋	310
ASR- 8	8.1	6.3	0.9 (1個)	10 / 袋	310
ASR- 9	9	7	1.0 (1個)	10 / 袋	310
ASR-11	11	9	1.0 (1個)	10 / 袋	310
ASR-13	12.7	10.7	1.2 (1個)	10 / 袋	310
ASR-14.5	14.7	12.8	1.1 (1個)	10 / 袋	350
ASR-16	15.9	13.9	1.3 (1個)	10 / 袋	370
ASR-19	19.1	17.1	1.4 (1個)	10 / 袋	370

テクニカルデータ	
締付トルク : 0.4N・m(推奨)	

型番目次 / Photo INDEX

プラスチック ケース

キャリング ケース

防水・防塵 樹脂ボックス

防水・防塵 アルミ/ステンレス ボックス

端子ボックス/防水コネクタ/ケーブルグランド

アルミフレーム/ヒートシンク ケース

アルミサッシ ケース

メタル ケース

フリーサイズ ケース/フリーサイズ パネル

ラックケース/サブラック

棚板/ラックパネル

電池ホルダー/電池ボックス

アクセサリ / 機構部品

カスタム製品

技術資料/各種ご案内

B SERIES

貼付ゴム足・成型タイプ

■ 製品のCADデータはホームページよりダウンロード可能です。



- 接着テープ付の低価格タイプのゴム足です。
- 合成ゴムは長期間経過すると色が移行しますのでご注意ください。

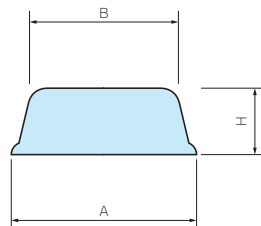

■ 材質：合成ゴム

型番・寸法・標準価格

型番	A	B	H	色	入数	標準価格 / 袋
B 6-2	6	5	1.8	ブラック	10/袋	120
B 8-4	8	7.7	3.5	ブラック	10/袋	120
B10-4	10	9.2	4.2	ブラック	10/袋	120
B11-3	10.8	10.2	3	ブラック	10/袋	130
B11-5	11	9.6	5	ブラック	10/袋	130
B12-4	12.7	10	3.8	ブラック	10/袋	160
B15-5	15.4	14.8	5.1	ブラック	10/袋	160
B16-7	16	13	7	ブラック	10/袋	180
B19-4	19	15.8	4.2	ブラック	10/袋	180
B21-7	21	17	7	ブラック	10/袋	180
B23-5	22.8	22.4	5	ブラック	10/袋	290
B26-11	26	20	11	ブラック	10/袋	340
B 6-2G	6	5	1.8	グレー	10/袋	140
B11-3G	10.8	10.2	3	グレー	10/袋	140
B15-5G	15.4	14.8	5.1	グレー	10/袋	180
B21-7G	21	17	7	グレー	10/袋	220
B26-11G	26	20	11	グレー	10/袋	360

型番目次/
Photo
INDEX

プラスチック
ケース

キャリング
ケース

防水・防塵
樹脂ボックス

防水・防塵
アルミ/
ステンレス
ボックス

端子ボックス/
防水コネクタ/
ケーブル
グラウンド

アルミ
フレーム/
ヒートシンク
ケース

アルミサッシ
ケース

メタル
ケース

フリーサイズ
ケース/
フリーサイズ
パネル

ラックケース/
サブラック

棚板/
ラックパネル

電池ホルダー/
電池ボックス

アクセサリ
機構部品

カスタム製品

技術資料/
各種ご案内

B-P SERIES

貼付ゴム足・型抜きタイプ

■ 製品のCADデータはホームページよりダウンロード可能です。

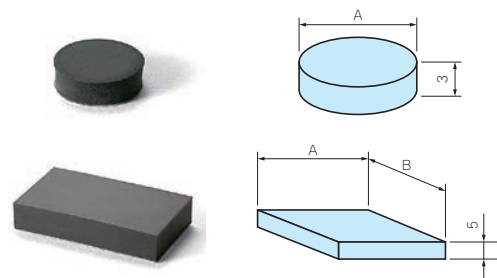

- 合成ゴムは長期間経過すると色が移行しますのでご注意ください。

型番・寸法・標準価格

■ 材質 / 色：合成ゴム / ブラック

型番	A	入数	標準価格 / 袋
B-P21	10	10 / 袋	120
B-P22	20	10 / 袋	170
B-P23	15	10 / 袋	140

型番・寸法・標準価格

■ 材質 / 色：合成ゴム / ブラック

型番	A	B	入数	標準価格 / 袋
B-P31	28	16	10 / 袋	360
B-P32	46	26	10 / 袋	510

TB SERIES

丸型貼付ゴム足



■ 製品のCADデータはホームページよりダウンロード可能です。

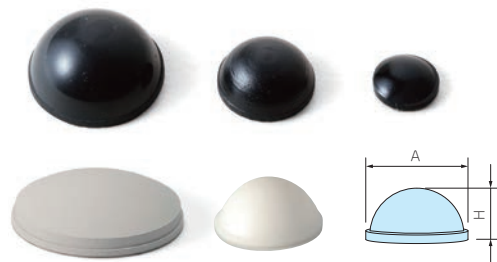

- 接着テープ付の半球型ゴム足です。
- 合成ゴムは長期間経過すると色が移行しますのでご注意ください。

型番・寸法・標準価格

■ 材質：合成ゴム

● ブラック	型番	A	H	入数	標準価格 / 袋	
	● ホワイト (W) ● ホワイトグレー (G)				ブラック	ホワイト (W) ホワイトグレー (G)
TB- 7	-	6.7	4.2	10 / 袋	100	-
TB- 8	NEW TB- 8W	8	2.6	10 / 袋	100	100
TB-10	-	10	2.8	10 / 袋	100	-
TB-12	NEW TB-12W	11.3	5.6	10 / 袋	100	120
TB-14	-	14	8	10 / 袋	130	-
TB-16	NEW TB-16W	15.9	8	10 / 袋	170	250
TB-21	-	21.6	8.5	10 / 袋	300	-
TB-27	TB-27G	27.8	7.4	10 / 袋	360	360

SF SERIES

低価格 角型貼付ゴム足



- 接着テープ付の角型ゴム足です。
- 合成ゴムは長期間経過すると色が移行しますのでご注意ください。

型番・寸法・標準価格

■ 材質 / 色 : 合成ゴム / ブラック

型番	A	B	H	C	D	入数	標準価格 / 袋
SF11-3	10.5	10.5	2.5	8.6	8.6	10/袋	130
SF13-4	12.7	12.7	3.5	9	9	10/袋	140
SF13-6	12.7	12.7	6	7	7	10/袋	160
SF20-8	20	20	7.6	14	14	10/袋	260

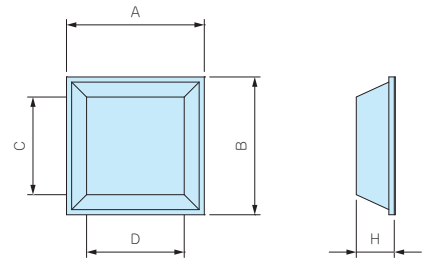

SJ-P SERIES

ポリウレタン製角貼付ゴム足

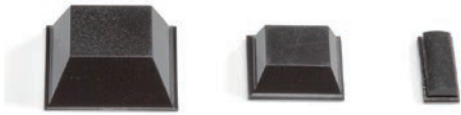

- ゴム系の感圧性接着剤を使用しており、接着強度が非常に強いゴム足です。
- 色移行しにくいポリウレタン製です。

型番・寸法・標準価格

■ 材質 / 色 : ポリウレタン / ブラック

型番	A	B	H	C	D	入数	標準価格 / 袋
SJ-P5007	10.4	10.4	2.5	7.5	7.5	10 / 袋	220
SJ-P5008	12.7	12.7	3	9.5	9.5	10 / 袋	230
SJ-P5018	12.7	12.7	5.8	7	7	10 / 袋	310
SJ-P1004	15	15	4.5	10	10	10 / 袋	340
SJ-P5023	20.6	20.6	7.6	12.7	12.7	10 / 袋	550
SJ-P1011	15.5	5.5	2	4.5	14.5	10 / 袋	260

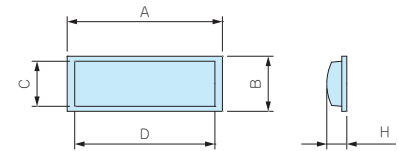
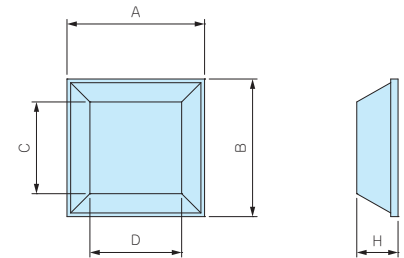

SJ-P1011

TN-27

長丸貼付ゴム足



- 感圧性接着剤付ですので、裏紙を剥がして任意の位置に取付けが可能です。
- 合成ゴムは長期間経過すると色が移行しますのでご注意ください。

型番・標準価格

■ 材質 / 色 : 合成ゴム / ブラック

型番	入数	標準価格 / 袋
TN-27	10 / 袋	170

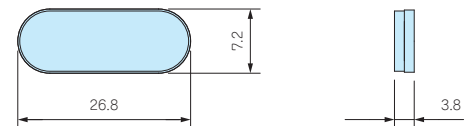

B-P SERIES

ビス止ゴム足

■ 製品のCADデータはホームページよりダウンロード可能です。



- 強く締付けてもビスが食込まないワッシャー有りタイプと低価格なワッシャー無しタイプを用意しております。
- 取付ビスは別途ご購入下さい。
- 合成ゴムは長期間経過すると色が移行しますのでご注意ください。

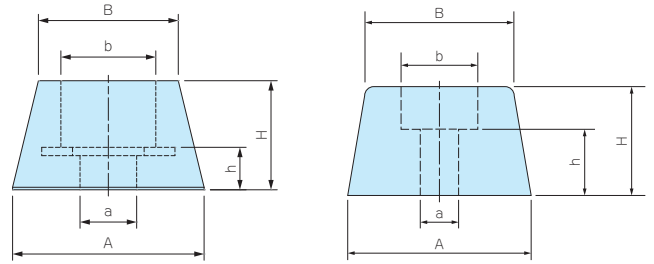

B-P1S、P1M、P1L、P2S、P4、P5

B-P1、P2、P3

型番・寸法・標準価格

■ 色：ブラック

型番	A	B	H	a	b	h	ワッシャー組込	材質	入数	標準価格 / 袋
B-P1S	11.5	8.4	7.2	3.4	5.7	3.2	有り	合成ゴム	10/袋	190
B-P1M	15	15	4	3.5	7.4	2.2	有り	合成ゴム	10/袋	220
B-P1	15	13	7.7	3	6	4.2	無し	合成ゴム	10/袋	140
B-P1L	16	13	7.8	3	6	3.7	有り	合成ゴム	10/袋	250
B-P2S	18	15	11	3	6	5	有り	合成ゴム	10/袋	370
B-P2	19	15	8	3	6	4.5	無し	合成ゴム	10/袋	160
B-P3	22	18	13	3	7.5	7	無し	合成ゴム	10/袋	180
B-P4	32	26	20	5	15	10	有り	EPDM	10/袋	600
B-P5	32	28	15	5	14	10	有り	EPDM	10/袋	500

型番目次/
Photo
INDEX

プラスチック
ケース

キャリング
ケース

防水・防塵
樹脂ボックス

防水・防塵
アルミ/
ステンレス
ボックス

端子ボックス/
防水コネクタ/
ケーブル
グランド

アルミ
フレーム/
ヒートシンク
ケース

アルミサッシ
ケース

メタル
ケース

フリーサイズ
ケース/
フリーサイズ
パネル

ラックケース/
サブラック

棚板/
ラックパネル

電池ホルダー/
電池ボックス

アクセサリ
／
機構部品

カスタム製品

技術資料/
各種ご案内

B-P SERIES

差込ゴム足

■ 製品のCADデータはホームページよりダウンロード可能です。



- 筐体に穴を開け、差し込んで取付けるタイプのゴム足です。
- 合成ゴムは長期間経過すると色が移行しますのでご注意ください。

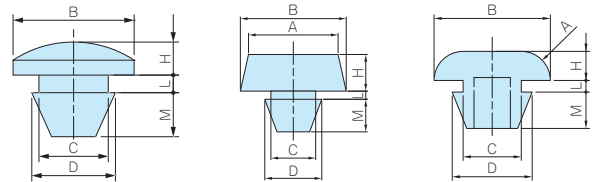

B-P10

B-P10S、P11、P12

B-P13、P14、P15

型番・寸法・標準価格

型番	A	B	H	C	D	L	M	材質	色	入数	標準価格 / 袋
B-P10S	8	8	2	5	5.6	0.9	3	シリコン(UL94V-0)	ブラック	10/袋	140
B-P10	—	11	3	6.3	7.6	1.6	4	シリコン(UL94V-0)	ブラック	10/袋	160
B-P11	11	13	4.5	5.5	7	1	4	合成ゴム	ブラック	10/袋	140
B-P12	15	17	4.5	5.5	7	1	4	合成ゴム	ブラック	10/袋	180
B-P13	R3	12	3	5	7	1.6	4	EPDM	ブラック	10/袋	200
B-P14	R4	14	4	6	9	1.6	5	EPDM	ブラック	10/袋	240
B-P15	R4	16	4	8	11	1.6	5	EPDM	ブラック	10/袋	250

A-P SERIES

エラストマ製プラフット



- エラストマ樹脂製の足です。
- 色移行しない材質です。

■ 製品のCADデータはホームページよりダウンロード可能です。

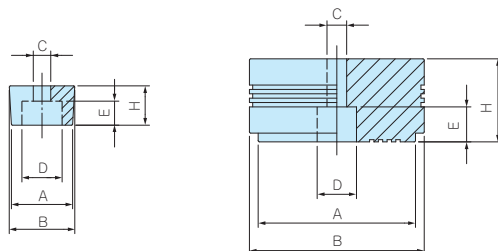

A-P1~A-P5

A-P6

型番・寸法・標準価格

■ 材質 / 色 : エラストマ / ブラック

型番	A	B	H	C	D	E	入数	標準価格 / 袋
A-P1	9.4	10.8	4	3.3	6.8	2	10 / 袋	160
A-P2	13.4	14.2	5.5	3	8	3.5	10 / 袋	130
A-P3	14	15	9	4	9.5	6	10 / 袋	170
A-P4	20	21	8	4	8.2	5	10 / 袋	220
A-P5	20	24	14	5.5	8.6	8	10 / 袋	290
A-P6	36	40	19	4.5	9	7.5	10 / 袋	▲770

▲は値上げした製品です。

TP SERIES

スナップインプラフット



- ピンを差し込むだけで簡単に取付けできます。
- エラストマ樹脂製の足です。
- 色移行しない材質です。

■ 製品のCADデータはホームページよりダウンロード可能です。

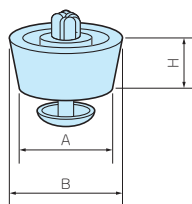

型番・寸法・標準価格

■ 材質 / 色 : (本体) LDPE・(ピン) PP / ブラック

型番	A	B	H	取付穴径	取付板厚	入数	標準価格 / 袋
TP-1	12	12.7	4.4	5	1.0~2.0	10 / 袋	▲180
TP-2	15	15.7	4.4	5	1.0~2.0	10 / 袋	▲220
TP-3	17.2	19.2	7.9	8	0.8~1.2	10 / 袋	220
TP-4	18	20	10	8	1.0~2.5	10 / 袋	220
TP-5	19.8	20.8	6.4	8	1.0~2.5	10 / 袋	220
TP-6	19.5	23.7	13.7	8	1.0~2.5	10 / 袋	250
TP-7	26.5	29.4	15	10	1.0~3.5	10 / 袋	370

▲は値上げした製品です。

TM SERIES

パッド付プラフット



- 底部に滑り止めパッドが付いた樹脂製の足です。

■ 製品のCADデータはホームページよりダウンロード可能です。

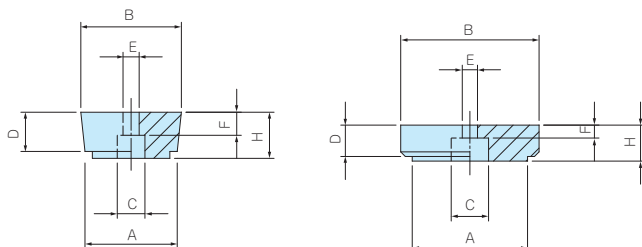

TM-1, TM-2

TM-1S, TM-3

型番・寸法・標準価格

型番	A	B	H	C	D	E	F	本体材質	パッド材質	色	入数	標準価格 / 袋
TM-1S	15.9	19.5	6.3	7	5.8	4	2.3	ABS (UL94HB)	シリコン	ブラック	10 / 袋	260
TM-1	20	21.8	10	7.2	8.5	3.5	4.5	ABS (UL94HB)	EVA	ブラック	10 / 袋	260
TM-2	20	21.8	15	7.2	13.5	3.5	4.5	ABS (UL94HB)	EVA	ブラック	10 / 袋	300
TM-3	25	30	7.8	8.1	6.8	3.3	2.7	ABS (UL94HB)	EVA	ブラック	10 / 袋	▲470

▲は値上げした製品です。

型番目次 / Photo INDEX

プラスチック ケース

キャリング ケース

防水・防塵 樹脂ボックス

防水・防塵 アルミ / ステンレス ボックス

端子ボックス / 防水コネクタ / ケーブル グランド

アルミ フレーム / ヒートシンク ケース

アルミサッシ ケース

メタル ケース

フリーサイズ ケース / フリーサイズ パネル

ラックケース / サブラック

機板 / ラックパネル

電池ホルダー / 電池ボックス

アクセサリ / 機構部品

カスタム製品

技術資料 / 各種ご案内

MR SERIES

ヘキサロビュラ穴付取り外し防止ビス



皿ビス



トラスビス



バインドビス

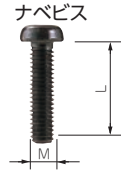

ナベビス



座付丸皿ビス

- 通信機器用の特殊ビスや取外し防止用ビスとしてご利用下さい。
- 締付け、取外しには専用ドライバーが必要です。
- ヘキサロビュラとは、トルクスネジと同形状のネジでISO規格、JIS規格での名称です。

ヘッド形状(ピンあり) ヘッド形状(ピンなし)



*注: MR1.6-6S、MR-2S、MR2.6-10□、MR3-14□、MR3-5Z□はヘッド中心部のピンはありません。

型番・寸法・標準価格

型番	M	L	ヘキサロビュラ穴番号	形状	材質	表面処理	適応機種	入数	標準価格 / 袋
MR2.6-10S*	2.6	10	T 8	皿 タッピングビス	鉄	ニッケルメッキ	TW/TWN4-2-5・4-2-6・4-2-8・5-2-5・5-3-5・5-2-7・5-3-7・5-4-7・8-2-8・8-4-8	20 / 袋	260
MR2.6-10B*	2.6	10	T 8		鉄	三価黒クロメート	TWF4-2-5・5-2-5・5-3-5・5-2-7・5-3-7・5-4-7・5-3-9	20 / 袋	290
MR2.6-14S	2.6	14	T 8		鉄	ニッケルメッキ	MX/MXA/MXB/MXF (M2.6サイズ) TW/TWN7-2-11・7-4-11・7-5-11 TWF7-2-11・7-4-11・7-5-11・8-2-8・8-4-8 LCT/LCS/LC115-N・F2・F3・LCE115-N 145S-N・F6	20 / 袋	290
MR2.6-18S	2.6	18	T 8		鉄	ニッケルメッキ	LCT/LCS/LC115H-N・F2・F3・M2・9V 135-N・F4・M2・M3・9V 135H-N・F4・M2・M3・9V 145-N・F6・M2・M4 145H-N・F6・M2・M4 165-N・M4・165H-N・M4 LCE115H-N・135-N・145H-N・165H-N	20 / 袋	290
MR3 -14S*	3	14	T10		鉄	ニッケルメッキ	TW/TWN (M3サイズ) TWF (M3サイズ)	20 / 袋	240
MR3 -14B*	3	14	T10	鉄	三価黒クロメート	MX/MXA/MXB/MXF (M3サイズ)	20 / 袋		
MR - 1S	3	5	T10	皿ビス	鉄	ニッケルメッキ	UC	20 / 袋	180
MR - 1B	3	5	T10		鉄	三価黒クロメート	UC・UCY	20 / 袋	180
MR - 2S*	3	10	T10		鉄	ニッケルメッキ	HEN	20 / 袋	160
MR -11S	3	5	T10	トラスビス	鉄	ニッケルメッキ	SL・YM・TS・MB・CU	20 / 袋	180
MR -11B	3	5	T10		鉄	三価黒クロメート	SL	20 / 袋	180
MR2.5- 8ST	2.5	8	T 8	バインドビス	ステンレス	無処理	WP8-8-2・8-10-2・9-13-3・10-10-3・11-15-3・13-18-3/WVCシリーズ	20 / 袋	370
MR2.5-16ST	2.5	16	T 8		ステンレス	無処理	WP8-8-4・8-10-4・9-13-4・10-10-4・11-15-4・13-18-5	20 / 袋	470
NEW MR3 -8ST	3	8	T10		ステンレス	無処理	WP15-15-4・15-15-6・15-21-4・15-21-6・20-20-5・20-20-7・20-28-5・20-28-7	20 / 袋	450
MR1.6- 6S*	1.6	6	T 3	ナベ タッピングビス	鉄	ニッケルメッキ	CSS・CS	20 / 袋	310
MR2.5- 8PS	2.5	8	T 8		鉄	ニッケルメッキ	PF/PFF/PFE (M2.5サイズ)	20 / 袋	220
MR2.6-12PS	2.6	12	T 8		鉄	ニッケルメッキ	LCT/LCS/LC115-F2・F3 145S-F6	20 / 袋	290
MR2.6-14PS	2.6	14	T 8		鉄	ニッケルメッキ	LCT/LCS/LC115H-F2・F3・M2・9V 135-F4・M2・M3・9V 135H-F4・M2・M3・9V 145-F6・M2・M4 145H-F6・M2・M4 165-M4・165H-M4	20 / 袋	290
MR3 - 8PS	3	8	T10		鉄	ニッケルメッキ	PF/PFF/PFE (M3サイズ)	20 / 袋	280
MR -41B	3	12	T10	ナベビス	鉄	三価黒クロメート	PR	20 / 袋	180
MR3 - 5ZS*	3	5	T10	座付丸皿ビス	鉄	ニッケルメッキ	OS・WO・POS・FC・FCH・HY・HS・CH・HYR・HYRH・YER・YM (M3サイズ)・MB (MB-S1以外)・MBH・MBC・TS・CF	20 / 袋	420
MR3 - 5ZB*	3	5	T10		鉄	三価黒クロメート		20 / 袋	

型番目次/
Photo
INDEX

プラスチック
ケース

キャリング
ケース

防水・防塵
樹脂ボックス

防水・防塵
アルミ/
ステンレス
ボックス

端子ボックス/
防水コネクタ/
ケーブル
グラブド

アルミ
フレーム/
ヒートシンク
ケース

アルミサッシ
ケース

メタル
ケース

フリーサイズ
ケース/
フリーサイズ
パネル

ラックケース/
サブラック

機板/
ラックパネル

電池ホルダー/
電池ボックス

アクセサリ
/機構部品

カスタム製品

技術資料/
各種ご案内

EV3-5S

導通ビス



導通製品

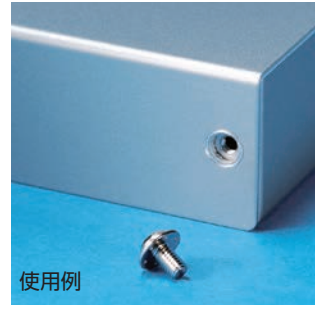
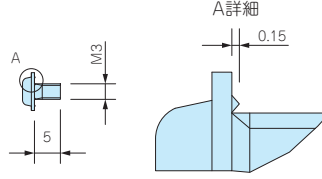
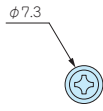

使用例

■ビスの裏側に突起が出ておりますので当社製品のアルマイト処理やアルミ塗装材の表面のアルマイト層や塗膜層を削り、材料の素地と接触させます。各種様々な製品にご利用いただけます。

型番・寸法・標準価格

型番	M	L	材質	表面処理	適応ケース	入数	標準価格 / 袋
EV3-5S	3	5	鉄	ニッケルメッキ	YM・MB他	20 / 袋	180

PLS・MTS・PM SERIES

落下防止用スリーブ・ビス

PLS-1□ (樹脂スリーブ)

MTS-1 (メタルスリーブ)

MTS-2 (メタルスリーブ)

取付穴加工図

PLS-1, MTS-1

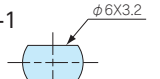

MTS-2

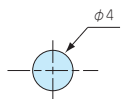

型番・寸法・標準価格 スリーブ

型番	M	材質	色 / 表面処理	入数	標準価格 / 袋
PLS-1G	2.5	POM	ホワイトグレー	50 / 袋	1,000
PLS-1B	2.5	POM	ブラック	50 / 袋	1,000
⚡ MTS-1	2.5	鉄	亜鉛メッキ	8 / 袋	1,030
⚡ MTS-2	2.5	ステンレス	パシパート処理	10 / 袋	910

⚡マークは導通製品です。

PM-1□、PM-2□



型番・寸法・標準価格 ビス

型番	材質	表面処理	L	A	B	使用ドライバー	入数	標準価格 / 袋
PM-1B	鉄	三価黒クロメート	10	4	1.5	#1	50 / 袋	390
PM-1S	鉄	クロムメッキ	10	4	1.5	#1	50 / 袋	390
PM-2B	鉄	三価黒クロメート	11	5	2	#2	50 / 袋	710
PM-2S	鉄	ニッケルメッキ	11	5	2	#2	50 / 袋	630

PM-1□・PM-2□

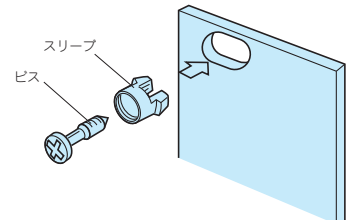
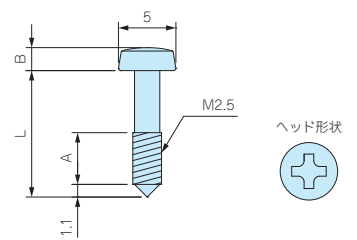

型番目次/
Photo
INDEX

プラスチック
ケース

キャリング
ケース

防水・防塵
樹脂ボックス

防水・防塵
アルミ/
ステンレス
ボックス

端子ボックス/
防水コネクタ/
ケーブル
グラウンド

アルミ
フレーム/
ヒートシンク
ケース

アルミサッシ
ケース

メタル
ケース

フリーサイズ
ケース/
フリーサイズ
パネル

ラックケース/
サブラック

棚板/
ラックパネル

電池ホルダー/
電池ボックス

アクセサリ
／
機構部品

カスタム製品

技術資料/
各種ご案内